

# Rangiertraktor der RhB Typ Tm 2/2 111–120

## Hochwertige Metall-Kunststoffmodelle in Spur II m, 1:22,5

Wieder einmal mehr war die Überalterung von Fahrzeugen der Grund dafür, dass eine neue Lösung gesucht und zur Möglichkeit für ein neues Triebfahrzeug geführt hat. Die überalterten Rangierfahrzeuge Tm 2/2 15-26 mussten von ihren vielfältigen Aufgaben entlastet werden. So entschloss man sich bei der RhB neue, leistungsfähige Rangierfahrzeuge anzuschaffen.

Das Pflichtenheft sah den Einsatz auf größeren Bahnhöfen im Rangierdienst aber auch den Einsatz auf der Strecke für leichtere Güterzüge vor. Das Antriebskonzept sollte von den 1985 in Betrieb genommenen Baudienstfahrzeugen Tm 2/2 81 und 82 übernommen werden. Die 1. Serie Tmf 2/2 Fahrzeuge wurden 1989 bei der Firma Robert Aebi in Regensdorf ZH in Auftrag gegeben.

Im Jahre 2002 wurde eine weitere Serie Traktoren bei SCHÖMA bestellt und als Tm 2/2 111-114 in den Dienst gestellt. Wir realisieren Modelle der auf die Nummern 111-120 gewachsenen 2. Serie, die beim Vorbild ohne Funkfernsteuerung realisiert wurde.



## Technische Daten:

- Länge über Puffer ca. 332 mm
- Mindestradius 600 mm
- Gewicht ca. 2,5 kg
- Alle Achsen angetrieben
- Stromaufnahme an allen Achsen
- Automatische Kupplung
- Fahrzeug und Inneneinrichtung aus Kunststoff/Spritzguss
- Detaillierung aus Metall und Kunststoff (Mischbauweise)
- Hochwertige Kunststofffenster
- Vorbildgerechte Lackierung und Beschriftung
- Vorbildgerechte Beleuchtung nach schweizer Vorschrift
- Ausgestattet mit Digitaldekoder
- Sound
- Lokführerfigur
- Führerstandsbeleuchtung
- Innenbeleuchtung
- Edelstahlreifen
- Rauchgenerator
- Fahrtrichtungsschild V beleuchtet

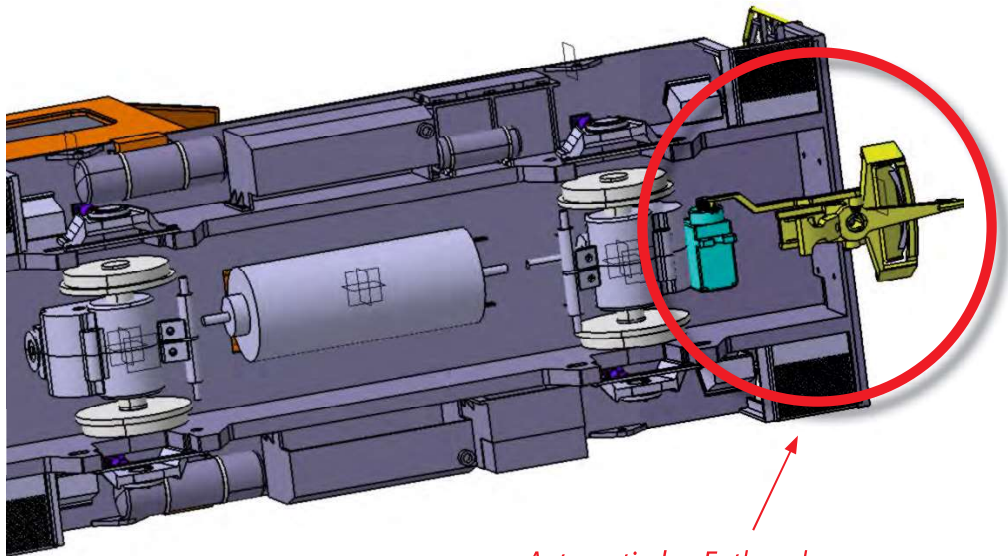
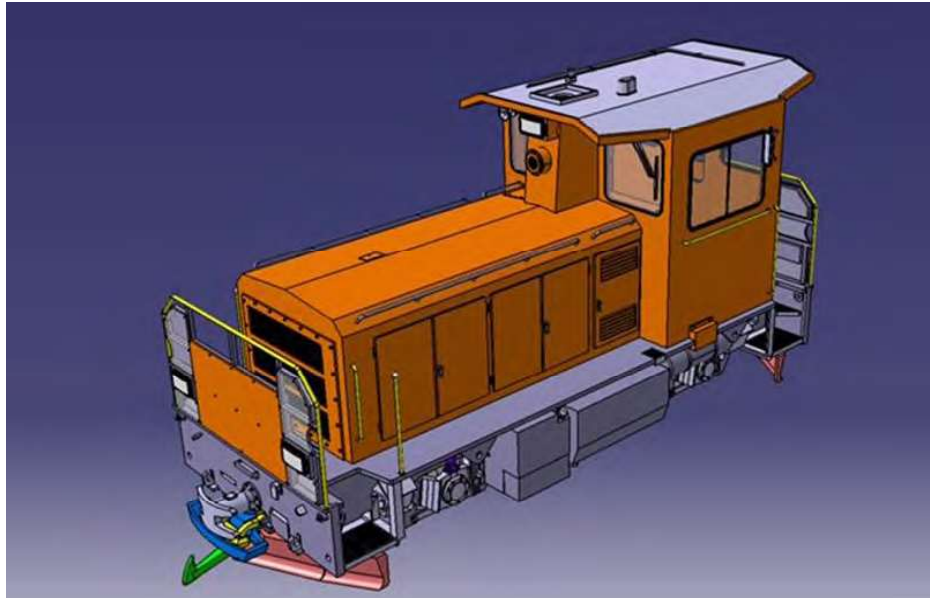

Automatischer Entkuppeler –  
extrabreiter Kupplungsbügel (50 mm)  
für enge Radien.

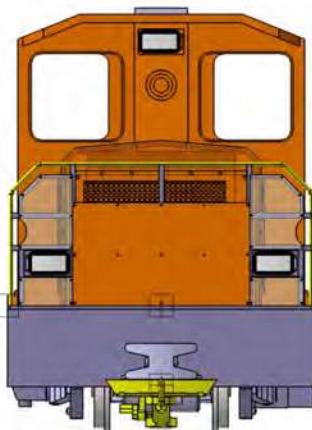

2 Längen

